

# NormFakt Das grosartige Softwarepaket

# NormFakt

... so einfach kann es sein!

NormFakt ist als Programm für den Handwerksbetrieb entwickelt worden, eignet sich aber auch hervorragend für viele andere Branchen als universelle, einfach zu handhabende Fakturierung unter Windows.

Die wichtigsten und am häufigsten benötigten Funktionen und Programmaufrufe, sowie die einzelnen Artikeldateien, lassen sich über große Testflächen bequem und schnell abrufen. Die Auswahlliste zeigt Artikel des jeweils ausgewählten Großhändlers oder das Suchergebnis einer zuvor veranlassten Suche. Unten, in der Belegliste, werden die einzelnen Positionen des zur Zeit in der Bearbeitung befindlichen Vorgangs angezeigt.

Das Programm ist mit einer praktischen Direkthilfe ausgestattet. Der Anwender erhält in der Statuszeile ständig kleine Hinweise und Tips zur aktuellen Position. Durch den übersichtlichen Aufbau der einzelnen Dialoge, läßt sich das Programm auch ohne große Übung schnell und einfach bedienen. Sie erstellen einen Vorgang, wählen den gewünschten Kunden aus der Adressendatei aus und drucken das Ganze zum Beispiel als Angebot oder Rechnung aus.

Die gespeicherten Artikel, sowohl die selbst erfassten als auch die der Großhändler, lassen sich über Artikelnummer, Match-Code, EAN-Nummer, Werksnummer oder Alternativ-Nummer direkt anwählen. Auch die Suche über Teile einer Artikelnummer ist möglich. Weiterhin lassen sich auch Strichcodes an einer Kasse einlesen, der entsprechende Artikel erscheint sodann auf dem Bildschirm.

Gruppe	Bezeichnung
ELMER-01	SANITAER-PORZELLAN
ELMER-02	AUSGUSSBECKEN U.KERAMIKSPUELEN
ELMER-03	EDELSTAHL-SPUELTISCHE U.UNTERBAUTEN
ELMER-04	HOSPITAL-BEDARF
ELMER-05	WANNEN
ELMER-06	DUSCHAFTRENNUNGEN
ELMER-07	ELEKTRO-WARMWASSERBEREITER
ELMER-08	GAS-WARMWASSERBEREITER U.BADEOEFEN

Suchwörter

Suchwörter eingeben: ELMER 01100106

kera wei wasch 80

Wählen Sie eine Warengruppe vor, geben Sie dann eine Suchwortkombination ein.

Abbrechen Starten

Am komfortabelsten lassen sich Artikel natürlich über freie Begriffe auffinden. Sie geben einfach einige Worte ein, die Ihnen zu dem gewünschten Artikel einfallen. Um die Suche noch zu beschleunigen, können Sie gezielt eine bestimmte Warengruppe vorwählen. Hier wurde die Warengruppe "01" vorgewählt und die Begriffe "kera", "wei", "wasch" und "80" wurden vorgegeben. Jetzt werden alle Artikel in der Warengruppe 01 gesucht, die jeden der eingegebenen Begriffe in irgendeiner Form beinhalten. Einfacher geht es wirklich nicht!

# NormFakt Das grosartige Softwarepaket

In dem Dialog "Kalkulation" können Sie alle zum Artikel gespeicherten Daten ansehen und Änderungen vornehmen, die nach Bestätigen im Vorgang gespeichert werden. Wenn z.B. der Materialmulti verändert wird, berechnet das Programm automatisch die neue Materialdeckung, den Materialpreis und den Gesamtpreis für den Artikel. Bilder zu Artikel können hier angesehen werden und in einem Anlagedruck zusammen mit beschreibenden Langtexten ausgedruckt werden.

Neben den Artikeln können verschiedene andere Positionen in den Vorgang eingefügt werden. So kann z.B. mit Titeln gearbeitet werden und es lassen sich manuelle Texte oder vorgefertigte Textbausteine sowie verschiedene Zu- und Abschlagspositionen erfassen. Bei Bedarf stehen eine Artikelbestandsanzeige zur Verfügung ebenso wie eine Seriennummernverwaltung und Provisionsabrechnung.

Wenn die Erfassung des Vorgangs abgeschlossen ist, kann gedruckt werden. Für die verschiedenen Ausdrucksarten (Rechnung, Angebot etc.) können unterschiedliche Endtexte definiert und ausgewählt werden. Es können auch individuelle Ausdrücke mit frei formulierbaren Begriffen erstellt werden, so daß z.B. auch "Kostenvoranschläge" erstellt werden können, wenn das Wort "Angebot" nicht erwünscht ist.

# NormFakt Das grosartige Softwarepaket

**Vorgang drucken**

Steuerung  
 Ausdruckart: Rechnung  
 Überschrift: Rechnung  
 Druckdatum: 25.07.2017... Re/Gu: Nr: %MwSt.: 19

mit Briefkopf  
 nur Vorschau  
 automatische Leerzeilen  
 Titel-Neue Seite  
 Artikelnummern drucken  
 Langtexte drucken  
 ohne F-Texte  
 Lohn getrennt  
 Überweisung  
 In Fremdwahrung drucken  
 mit Bedingungen  
 0-Summe drucken  
 mit Bild  
 Klein  
 Gro

Einheitspreis in Worten  
 Nur Titelpreis  
 Titel mit MWSt.  
 Sort.Nummer  
 Als Kopie Drucken  
 Rabatt auswerfen  
 PDF mit Grafik  
 Faxnr. Drucken

Zahlung auf Konto: Standardkonto  
 Provision an:

Endtext-Auswahl: R0000|Allgemein  
 Eine ^Freistellungsbescheinigung^ nach den Paragraphen 48ff.EStG wird bei Bedarf vorgelegt. USt.Nr. 312/5759/0416.

Sondertext  
 Privathinweis  
 Erledigt  
 Lieferdatum: ...

Kostenstelle: 0101-Buro  
 Abrechnen Vorschau Drucken

Doch bevor auf Papier gedruckt wird, zeigt NormFakt den gesamten Ausdruck auf dem Bildschirm an. Sie konnen in dieser Vorschau seitenweise vor und zuruck blattern und die Ansicht vergroern und verkleinern. Hier lassen sich auch ganz gezielt bestimmte Seiten ausdrucken oder die zu druckende Anzahl festlegen. Wenn Sie kein Vorbedrucktes Firmenpapier verwenden, konnen Sie den Briefkopf mitdrucken, der auch Grafiken (z.B. Ihr Firmenlogo) beinhalten kann. Selbstverstandlich kann der Ausdruck auch in anderen Wahrungen mit Umrechnungsfaktor und fremdsprachigen berschriften erfolgen.

**Ausdruckvorschau**

Computer Notdienst Service

DiBo .net service

Firma: Rudolf Dirks, Beerlager Str. 2, 48727 Billerbeck

Angebot	Netto	Vorgangsnr.	Kundennummer	Druckdatum	Druckart	Blatt	Summe
0001 PLANO 21 Hochleistungs-Fachleiter	624,00	981373	104007	29.05.2007	1	624,00	624,00
Nettosumme €							624,00
zuzuglich 19 % MWST. €							118,56
Bruttosumme €							742,56

Nettosumme € 624,00  
 zuzuglich 19 % MWST. € 118,56  
 Bruttosumme € 742,56

Ansicht: 1 Seite  
 Zoom: 75%  
 Schlien  
 Anzahl: alle Seiten / nur diese Seite  
 Ausdruck: PDF-Datei, e-Mail, Fax, Drucken  
 Drucker: Einrichten...

Erst wenn eine Rechnung tatsachlich auf einem Drucker gedruckt wird, wird das Rechnungsausgangsbuch automatisch fortgefuhrt. Solange ein Ausdruck nur auf dem Bildschirm angezeigt wurde, gilt dies als Testausdruck und hat keine weiteren Folgen.

Gespeichert werden die Tabellen im MS-Access® Format, so da sie auch von anderen MS-Office®-Anwendungen (MS-Access®, MS-Excel®, MS-Word® etc.)

# NormFakt Das grosartige Softwarepaket

gelesen werden können. Dies ist ein angenehmer Vorteil, will man die verschiedenen Programme im Büro miteinander verknüpfen.

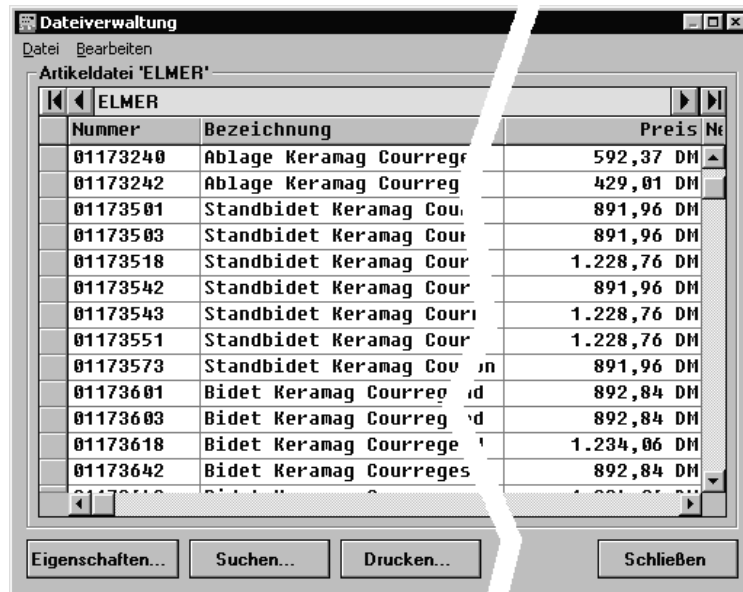

The screenshot shows a window titled 'Dateiverwaltung' with a menu bar 'Datei Bearbeiten'. Below the menu bar, it says 'Artikeldatei 'ELMER''. The main area contains a table with columns 'Nummer', 'Bezeichnung', and 'Preis'. The table lists various items related to 'Keramag Courreg' and 'Standbidet Keramag Cour'. At the bottom, there are buttons for 'Eigenschaften...', 'Suchen...', 'Drucken...', and 'Schließen'.

Nummer	Bezeichnung	Preis
01173240	Ablage Keramag Courreg	592,37 DM
01173242	Ablage Keramag Courreg	429,01 DM
01173501	Standbidet Keramag Cou.	891,96 DM
01173503	Standbidet Keramag Cour	891,96 DM
01173518	Standbidet Keramag Cour	1.228,76 DM
01173542	Standbidet Keramag Cour	891,96 DM
01173543	Standbidet Keramag Cour	1.228,76 DM
01173551	Standbidet Keramag Cour	1.228,76 DM
01173573	Standbidet Keramag Cou n	891,96 DM
01173601	Bidet Keramag Courreg ad	892,84 DM
01173603	Bidet Keramag Courreg ad	892,84 DM
01173618	Bidet Keramag Courreges	1.234,06 DM
01173642	Bidet Keramag Courreges	892,84 DM

Die Datenverwaltung (z.B. Erfassen neuer Kunden) wird vollständig in NormFakt abgewickelt. Über einheitliche und übersichtliche Erfassungsformulare lassen sich die Daten jederzeit einfach eingeben und verändern.



The screenshot shows a form titled 'Tabelle: 'Adressen' Satz: 'A000001''. The form contains various fields for customer information, including 'Kundennummer', 'Anrede', 'Name', 'Zusatzzeile', 'Straße', 'Ort', 'Kunden-Multi', 'Preisart', 'Telefon', 'Telefax', 'FIX', 'CIS', 'Geschäftsführer', 'Bankverbindung', and 'Bankleitzahl'. At the bottom, there are buttons for 'Zurück', 'Vorwärts', 'Rückgängig', and 'Schließen'.

Kundennummer	A000001
Anrede	Firma
Name	ALBO-DATA-SYSTEM Vertriebs-GmbH
Zusatzzeile	Software für die Haustechnik
Straße	Anton-Aulke-Str.1
Ort	D 48727 Billerbeck
Kunden-Multi	100
Preisart	0
Telefon	02543-23094
Telefax	02543-1720
FIX	
CIS	
Geschäftsführer	Alfred Borutta
Bankverbindung	Stadtparkasse Billerbeck
Bankleitzahl	40153452

Von den gespeicherten Daten, seien es Artikel, Adressen oder das Rechnungsausgangsbuch, lassen sich komfortable Listenausdrucke erstellen.

# NormFakt Das grosartige Softwarepaket

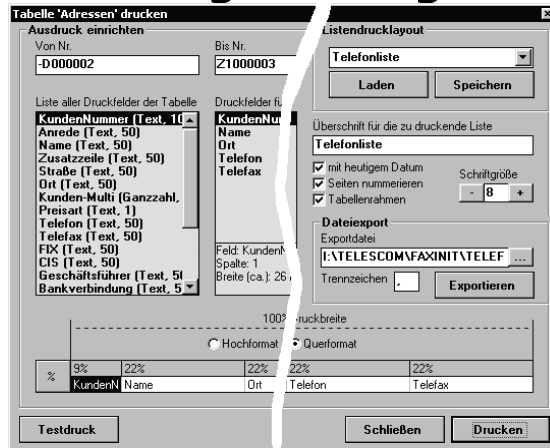

In diesem Dialog können die zu druckenden Felder ausgewählt, positioniert und der Ausdruck eingestellt werden. Auch hier erscheint natürlich zunächst eine Ausdrucksvorschau auf dem Bildschirm. Außerdem können sämtliche Tabellen über dieses Fenster im Textformat exportiert werden, damit auch DOS-Programme die Daten einlesen oder z.B. Seriensen-dungen mit einer Fax-Software realisiert werden können. Sofern zu den Artikeln auch Langtexte oder Bilder vorhanden sind, lassen sich recht anspruchsvolle Anlagebeschreibungen zu einem Angebot beifügen.

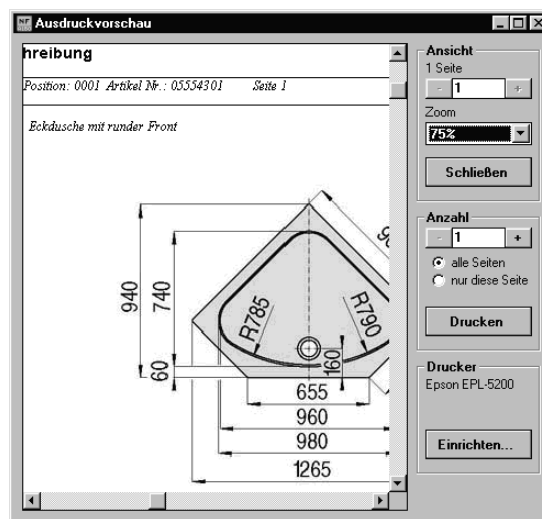

Aber hier hört der Leistungsumfang noch längst nicht auf. Nützliche Zusatzmodule erweitern das Programm bereits heute um folgende Komponenten:

- Offene-Posten-Verwaltung mit Rechnungsausgangsbuch
- Kassenprogramm (Portokasse)
- Lieferantenverwaltung mit Zahlungsverkehr und Rechnungseingangsbuch
- Scheckdruck und Bankdiskette für Lieferantenzahlung
- Projektverwaltung vom Blankett bis zur Nachkalkulation
- Stundenverwaltung zur Erfassung von Stunden der Mitarbeiter
- Wartungswesen f. Kessel mit Messprotokoll
- DATANORM-Übernahme der Version 4.0/T+5.0/T über 25 Großhändler
- Datenübernahme

# **NormFakt** Das grosartige Softwarepaket

- über UGS-, UGL- und GAEB-Schnittstellen, (GAEB90/2000/XML) sowie MEGABILD-Dateien, ZIV-Schnittstelle für Messdaten
- Terminverwaltung für alle Mitarbeiter, einschl. Dauertermine.
- ZUGFeRD Ein und Ausgabe Zusatzprogramme.

NormFakt arbeitet auf den Benutzeroberflächen MS-Windows® (Windows 10/11), sowie den entsprechenden Netzwerklösungen auf Windows-Servern und Linux-NAS-Servern.

MS-Office®, MS-Access®, MS-Excel®, MS-Word® und MS-Windows® sind eingetragene Softwareprodukte der Firma Microsoft.



EDV-Service Maik Borutta  
Anton-Aulke-Str. 1 48727 Billerbeck  
Telefon 02543-2009694 (9-12 Uhr)

Internet : [www.normfakt.de](http://www.normfakt.de) e-Mail: [info@albo.de](mailto:info@albo.de)